

静圧・風量曲線

※抵抗曲線はφ150スパイラルダクトを示す。

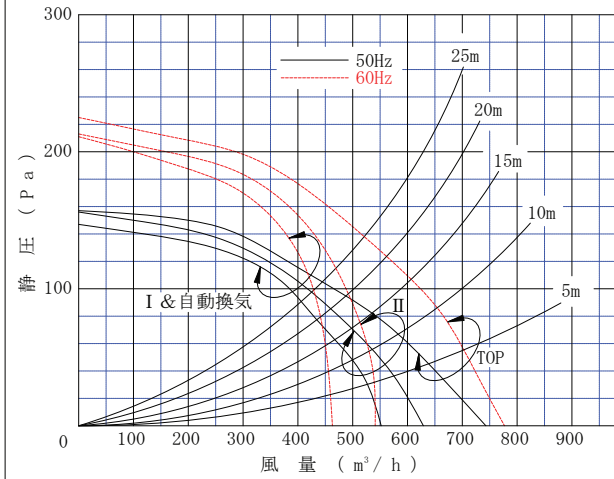

電動機形式	絶縁抵抗	耐電圧	絶縁区分
4極コンデンサー誘導電動機	10 M Ω 以上 (500Vメガー)	AC 1000V - 1分 (又は 1200V-2秒)	E 種

主要部品一覧表		
番号	部品名	仕様・材質
1	本体	亜鉛メッキ鋼板及びステンレス鋼板
2	飾り筒	ステンレス鋼板
3	ケーシング	亜鉛メッキ鋼板
4	モーター	4極コンデンサ誘導電動機
5	羽根	アルミ製
6	スイッチ	ソフトタッチ式 (ON/OFF, -, 表示画面, +, タイマー, 照明)
7	フィルター	アルミメッシュシート
8	電球	ダイクロロビームハロゲン球, 12V20W (口金GU5.3)
9	電源コード	VCTF, 0.75mm <sup>2</sup> , 3芯, 125V-7A
10	給気シャッターケーブル	VCTF, 0.75mm <sup>2</sup> , 2芯, 125V-7A
11	排気アダプター	亜鉛メッキ鋼板 (逆風防止シャッター付)
12	排気接続アダプター	亜鉛メッキ鋼板
13	L型ダクト	亜鉛メッキ鋼板 (別売部品: SLP150)

特性表		電圧: 単相100V		製品重量: 23Kg	
速度調整	周波数 (Hz)	消費電力 (W)	風量 (m <sup>3</sup> /h)		騒音 (dB)
			0 Pa 時	100 Pa 時	
TOP	50	121	743	466	59
II		111	629	417	56
I		105	552	-	50
自動換気		-	-	-	-
TOP	60	161	777	623	61
II		124	541	487	54
I		112	463	-	47
自動換気		-	-	-	-

※風量値は、JIS C9603による。

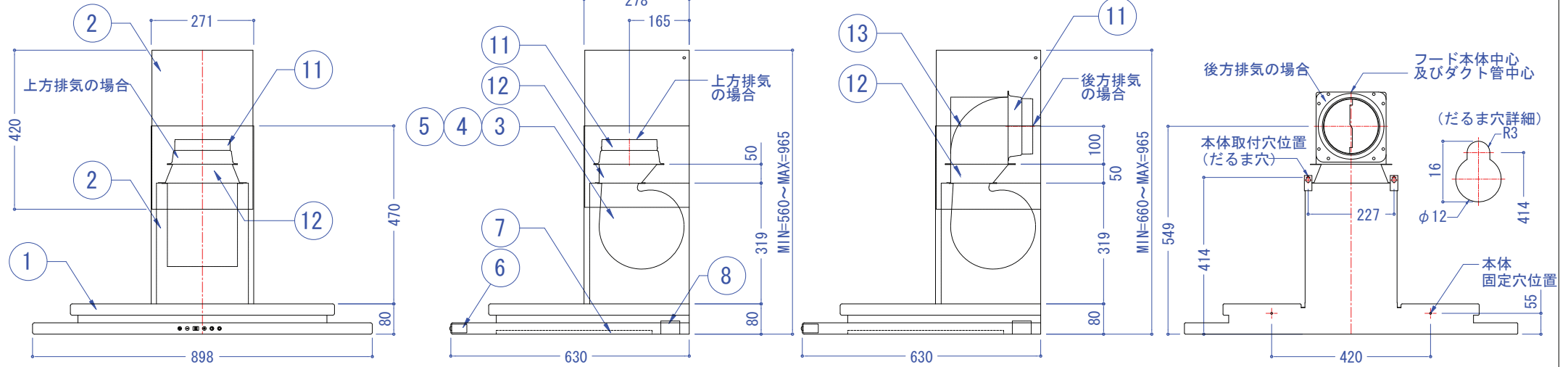

図名	製品姿図	型名	ZH90
	Yamazzen Co., Ltd.	日付	Dec. 01, 2008 zh/C-M-C6